

TAKEUCHI TB016 >>

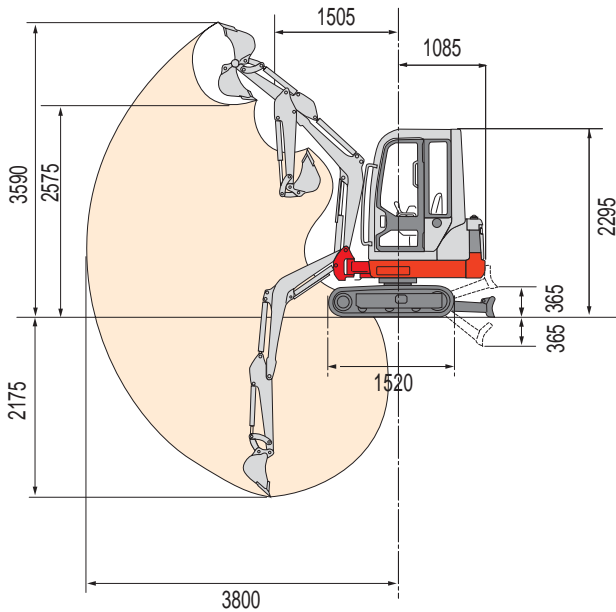

■ Masse in schwarz gelten für Ausführung mit kurzem Stiel.

■ Masse in rot gelten für Ausführung mit langem Stiel.

Bei den technischen Daten behalten wir uns das Recht auf Änderungen vor.

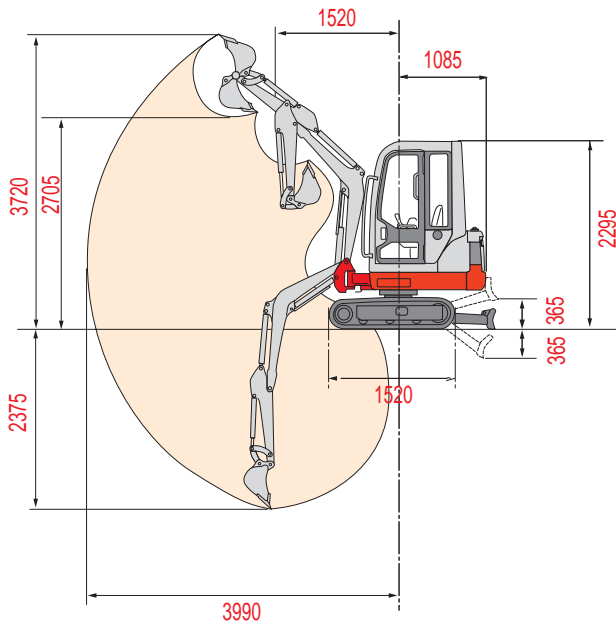

A-6020 Innsbruck (T)
Grabenweg 67b
Tel. 0512/390400, Fax 390401
GSM 0664/204 39 40
innsbruck@huppenkothen.at

A-5303 Thalgau (Sbg)
Enzersberg 111
Tel. 06235/5910, Fax 5912
GSM 0664/142 30 14
thalgau@huppenkothen.at

A-4063 Hörsching (OÖ)
Am Kirchholz 3
Tel. 07221/72402, Fax 72402-20
GSM 0664/350 23 26
hoersching@huppenkothen.at

A-3373 Kimmelsbach (NÖ)
Oberegging 8
Tel. 07412/5582, Fax 52868
GSM 0664/114 48 98
kimmelsbach@huppenkothen.at

A-2351 Wiener Neudorf (W, B)
Hondastraße 10
Tel. 02236/63978, Fax 63955
GSM 0664/210 47 12
wr.neudorf@huppenkothen.at

A-8143 Dobl (Stmk)
Liebochstraße 7
Tel. 03136/54040-0, Fax 54040-15
GSM 0664/514 16 61
dobl@huppenkothen.at

A-9020 Klagenfurt (K)
Ziegeleinstraße 2
Tel. 0463/71588, Fax 71587-34
GSM 0664/326 74 74
klagenfurt@huppenkothen.at

A-6923 Lauterach (Vbg)
Bundesstraße 117
Tel. 05574/78530, Fax 77824
GSM 0664/200 37 99
info@huppenkothen.at

CH-9524 Zuzwil
Industriestraße 16
Tel. 0041/71/944 18 11
Fax. 0041/71/944 18 69
zuzwil@huppenkothen.com

Hauptabmessungen:	TB 016
Transportgewicht ÜB/Kab. (kg)	1500/1615
Gesamtbreite (mm)	980/1300
Gesamthöhe ÜB/Kab. (mm)	2280/2295

Seitenversetzung:

Schwenkwinkel ÜB/Kab. li/re	90°/50° 75°/50°
Schwenkradius mit Knickmatik ÜB li/re (mm)	1000/1295
Schwenkradius mit Knickmatik Kab. li/re (mm)	1200/1415

Fahrwerk:

Raupentyp	Gummi od. Stahl
Raupenbreite (mm)	230
Raupenlänge/Bodenkontakt (mm)	1155
Bodendruck (kg/cm ²)	0,25
Bodenfreiheit (mm)	205
Planierschildmasse (mm)	980/1300 x 300

Dieselmotor (wassergekühlt):

Modell	Yanmar 3TNE68-NTB
Type	3-Zylinder, 4-Takt
Nennleistung (PS/kW)	12,3/9
Max. Drehmoment (Nm)	51
Nenn Drehzahl (U/min)	2100
Hubraum (ccm)	784
Kühlwasserinhalt (l)	2,9
Motorölinhalt (l)	2,8
Kraftstofftank (l)	21

Hydrauliksystem:

Hydr. Pumpen Typ	Variabel (P1+P2) + Zahnrad (P3+P4)
Hydraulikhauptdruck (kg/cm ²)	2 x196/177/34
Hydraulikleistung (l/min)	2x16,4/10,1/6,8
Zusatzsteuerkreis (l/min)	33
Schwenkmotor Typ	Orbitmotor
Fahrmotor Typ	Axialkolben
Hydrauliktank (l)	23

Arbeitsleistung:

Fahrgeschwindigkeit (km/h)	2,4 / 4,6
Schwenkgeschwindigkeit (U/min)	9,0
Steigfähigkeit (Grad/%)	30/58
Grabkraft Löffel (kN)	13,0
Grabkraft Stiel (kN)	9,0

Hydraulik-Anbauhammer:

Takeuchi	TKB 71
Betriebsgewicht (kg)	90
Betriebsdruck (kg/cm ²)	90 - 130
Ölbedarf (l/min)	15 - 40
Schlagzahl (1/min)	580 - 1350

Zentrale:

Huppenkothen Ges.m.b.H. & CoKG
Bundesstrasse 117, A-6923 Lauterach
Tel 0043(0)5574/78 5 30
Fax 0043(0)5574/77 8 24

www.huppenkothen.com

Huppenkothen
Baumaschinen



der wendige
von **takeuchi** >> **TB016**

01



02

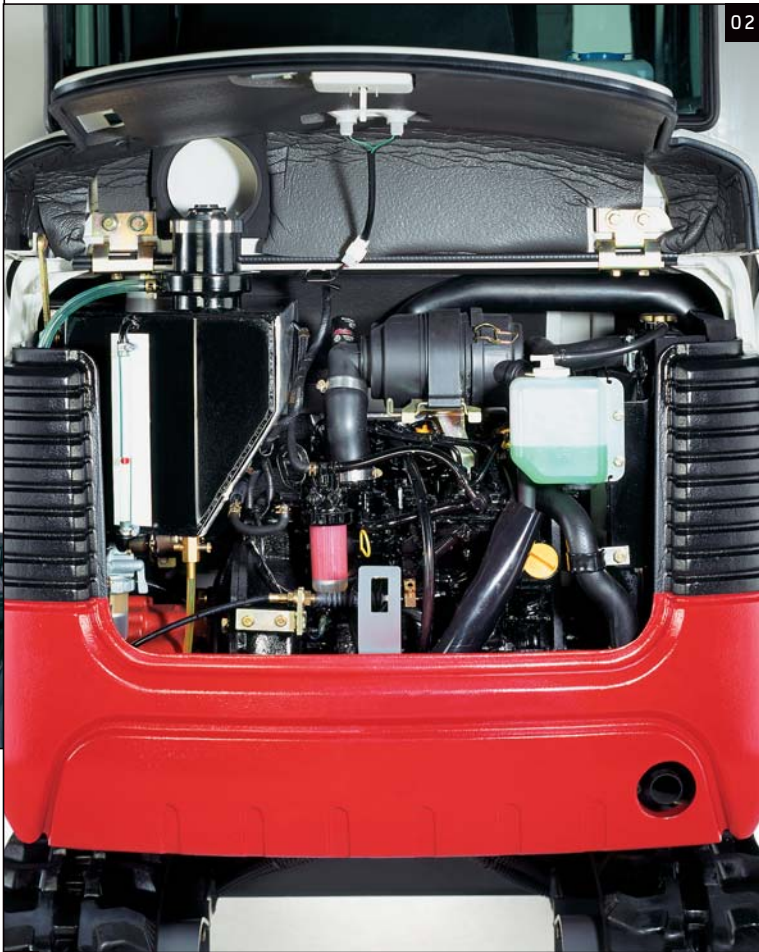

03



04



05



06

07



TAKEUCHI



- 01 robuster Schwenkbock mit besonders geschützter Schlauchführung und hydraulischer Seitenversetzung
- 02 Abgas- und lärmreduzierte Motorenserie mit doppeltem Luftfilter und geräumigem Motorraum; massives Gegengewicht
- 03 grosse Bodenfreiheit, hydraulische Spurverbreiterung, geschlossener und daher besonders geschützter Ober- und Unterwagen
- 04 übersichtliche Armaturen mit automatischer Notabschaltung für den Motor
- 05 Komfortsitz mit Stoffüberzug (Modelle mit Kabine) bzw. wetterfeste Ausführung (Modelle mit Überrollbügel)
- 06 Laufrollen mit Innen- und Aussenführung für sicheren Gummikettenlauf und Double-Short-Pitch-Gummiketten für vibrationsarmes Fahren
- 07 Stauraum für Fettpresse
- 08 innenliegende Schlauchführung
- 09 hydraulisch schwenkbarer Grabenräumlöffel
- 10 Erdbohrer mit Bohrschnecke
- 11 mechanische Schnellwechselplatte (optional mit Powertilt Schwenkvorrichtung)
- 12 Takeuchi Hydraulikhammer TKB71

Der Wendige von TAKEUCHI: TB016

Der Kompaktbagger TB016 von Takeuchi: Huppenkothen setzt mit dem TB016 völlig neue Massstäbe im Bereich Leistung, Zuverlässigkeit, Effizienz und Bedienerfreundlichkeit.

Der Takeuchi Kompaktbagger TB016 wurde in den letzten Jahren konstant weiterentwickelt und ist das Resultat vieler Jahre Forschung, Praxis und Optimierung.

Er bietet zahlreiche Vorteile die den Einsatz noch produktiver und profitabler machen.

Beim TB016 sorgt die hydraulische Spurverbreiterung und ein verlängertes Fahrwerk für eine in seiner Klasse unerreichte Standsicherheit. Der TB016 ist mit Überrollbügel oder mit einer geräumigen, vibrationsarmen Kabine erhältlich.

Durch das Eingehen auf die Wünsche unserer Kunden und die konstante Weiterentwicklung bietet Takeuchi mit dem Modell TB016 die Alternative in der 1,5 t Klasse.

Takeuchi von Huppenkothen: 20 Jahre Erfahrung bei Kompaktbaggern zu Ihrem Vorteil!

08



09



10



11



12



TB016